

**ID nr. 40559-053**  
**Model IO90.195.120.065.WDEL**



**Brandsikre skabe af litium-ion-batterier ION-ULTRA-90**  
**Model IO90.195.120.065.WDEL, antracitgrå (RAL 7016)**

#### Funktion / konstruktion:

- **Robust konstruktion og levetid:** robust, ridsefast yderhus af høj kvalitet med pulverlakeret struktureret overflade
- **Nem oplagring og udlagring:** åbn to skabsdøre med kun en hånd.
- Fabriksmonteret potentialfri koblingskontakt til den stærkt anbefalede alarmviderestilling. Fås med kommunikationsmodul til alarmviderestilling.
- **Ingen uautoriseret brug:** Dørene er låsbare med cylinderlås (kan indgå i et låsesystem) og låsestatus indikator (Rød/Grøn). Vedvarende aflåsning af dørene med automatisk 3-punkts-lås.
- **Integreerede transportsokkel:** skabet kan hurtigt evakueres i skadestilfælde og transporteres til et sikkert sted udendørs.
- **Enkel justering:** integrerede justerbare fødder til udligning af ujævne gulve
- Røgdetektor og to temperaturfølere til branddetektering og viderestilling af alarmen til bygningsstyringsanlægget.
- Udluftning integreret for at undgå varmeophobning under opladning af batteri.
- **Universal beskyttelse:** 90 minutters brandbeskyttelse fra ydersiden til indersiden (type 90/type testet i henhold til EN 14470-1) og mere end 90 minutters brandmodstand ved brand fra indersiden til ydersiden.
- LED-funktionsdisplay med optisk og akustisk alarm til hurtig identifikation af en nødsituation uden åbning af skabsdørene.

Dimensioner	
Bredde (udvendig)	1193,00 mm
Dybde (udvendig)	650,00 mm
Højde (udvendig)	1953,00 mm
Bredde (indvendig)	1050,00 mm
Dybde (indvendig)	545,00 mm
Højde (indvendig)	1633,00 mm

Vægt / belastning	
Nettovægt artikelkonfiguration	586,00 kg
Fordelt belastning	584,22 kg/m <sup>2</sup>
Maksimal last	600 kg

Elektroteknik	
Frekvens	50/60 Hz
Nominal spænding	230 V
Drift med strømforbrug	30 W

Stikkontaktlister (opladningsstrøm)	
Sikring (1-faset)	16 A
Effekt maks. (1-faset)	3,68 kW
Sikring (3-faset)	3 x 16 A
Effekt maks. (3-faset)	11,04 kW

Farvning / Overfladebehandling	
Farvekode på kroppen	RAL 7016
Farve på kroppen	antracitgrå
Overfladebehandling af kroppen	Struktur
Farvekode på dør / skuffe	RAL 7016
Farve på dør / skuffe	Antracitgrå
Overfladebehandling af dør / skuffe	Struktur

Generelle informationer	
Antal døre	2
Døråbningsvinkel	89,50°
Dybde med åbne døre	1.229,00 mm
Bredde transportsokkel	1120 mm
Højde transportsokkel	90 mm
Toldtarifnummer	94032080

**Forside**

**Sidevisning**

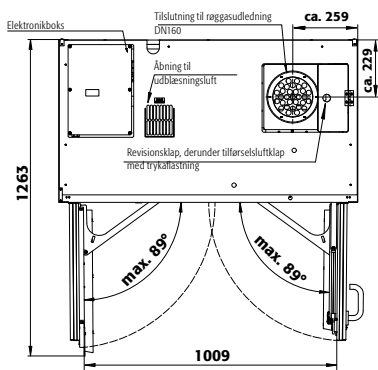
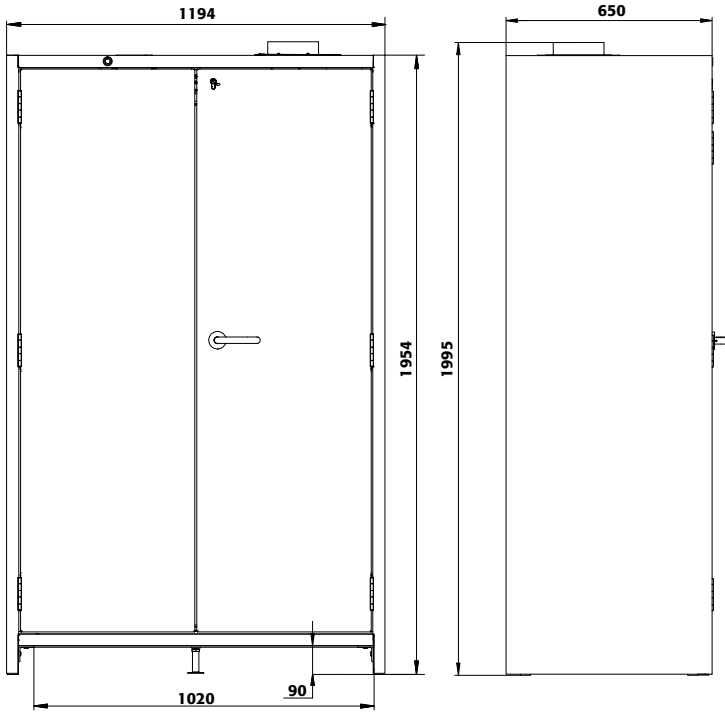

Mere information findes på [www.asecos.com](http://www.asecos.com)